

Especificações Técnicas

Volkswagen 15.190 ODR

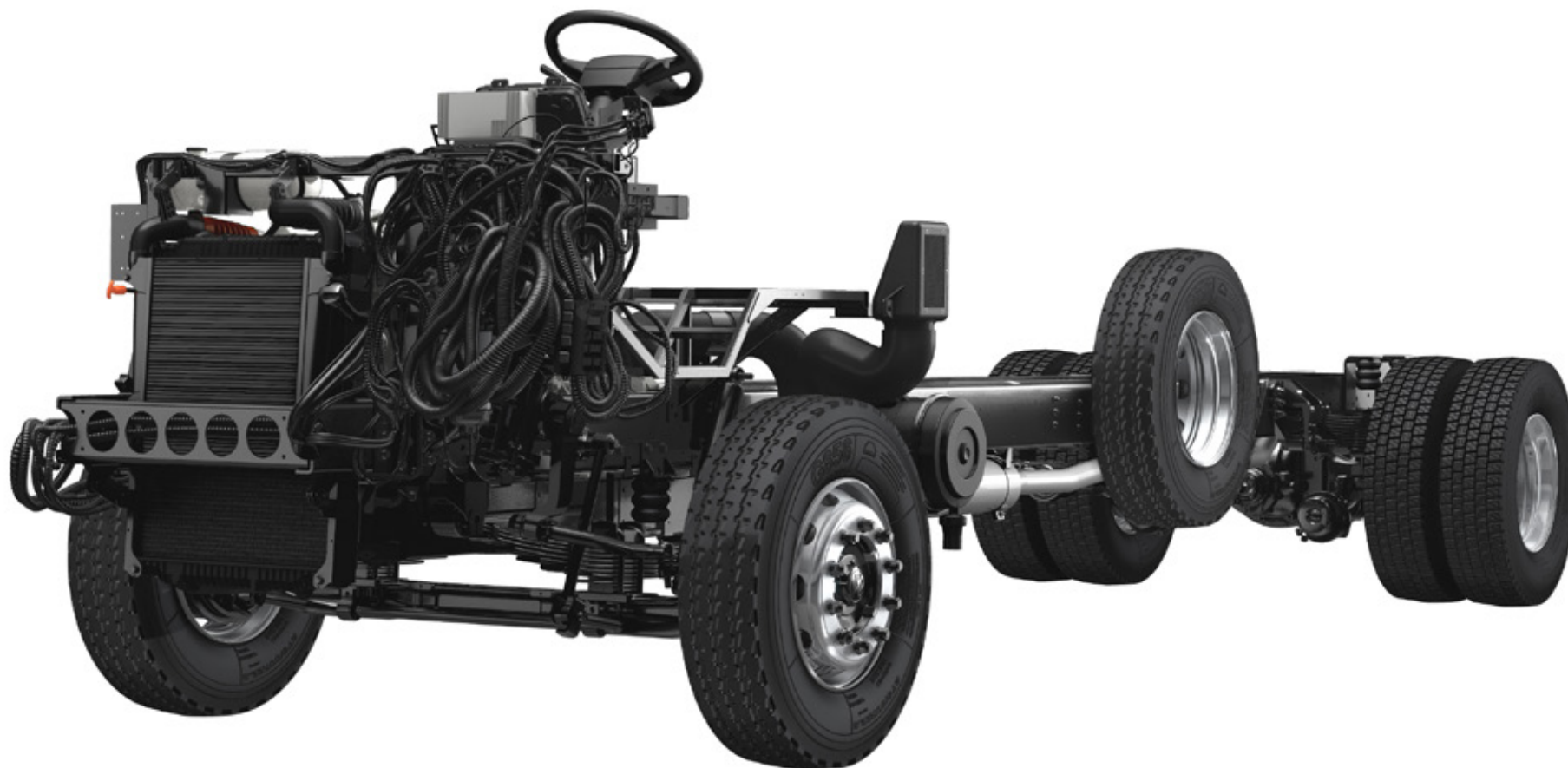

Caminhões
Ônibus



Volksbus 15.190 ODR

MOTOR

Modelo	MAN D0834 190	
Nº de cilindros / Cilindrada (l)	4 / 4,6	
Potência Líq. Máx. - cv (kw) @ rpm (*)	186 / (137) @ 2400 rpm	
Torque Líq. Máx. - Nm (kgf.m) @ rpm (*)	700 Nm @ 1100 - 1600 rpm	
Sistema de Injeção	Common rail	
Compressor de Ar	Wabco 352	
Normas de emissões	Proconve Fase P7 (Euro 5)	

(*) Valores conforme ensaio SAE J1349

Nº DE MARCHAS

Caixa de mudanças	ZF	EATON
Modelo	65 1010BO	5406A
Tipo / Acionamento	Mecânica / Cabos	
Nº de marchas	6 a frente/ 1 a ré	
1ª **	6,75 : 1	9,01 : 1
2ª	3,60 : 1	5,27 : 1
3ª	2,13 : 1	3,22 : 1
4ª	1,39 : 1	2,04 : 1
5ª	1,00 : 1	1,36 : 1
6ª	0,78 : 1	1,00 : 1
ré	6,06 : 1	8,63 : 1
Sistema de Tração	4 x 2	

(**) Inibidor eletrônico de segunda marcha

EMBREGEM

Fabricante / Tipo	Sachs / Monodisco a seco, revestimento orgânico
Acionamento	Push Type
Diâmetro do disco (mm)	395

EIXO DIANTEIRO

Tipo	Viga "I" em aço forjado
Modelo	Sifco 13K

EIXO TRASEIRO MOTRIZ

Tipo	Eixo rígido com carcaça em aço estampado
Modelo	Meritor MS 23-145 - Diff Lock
Relação de Redução	6,43:1 (ZF) / 4,88:1 (EATON)
Rodado Traseiro	Duplo

SUSPENSÃO

Dianteira	Molas trapezoidais semi-elípticas de ação progressiva, amortecedores hidráulicos telescópicos de dupla ação e barra estabilizadora normal de série; suspensão elevada.
Traseira	Molas trapezoidais semi-elípticas de ação progressiva, amortecedores hidráulicos telescópicos de dupla ação e barra estabilizadora normal de série; suspensão elevada.

RODAS E PNEUS

Tipo (Aros e rodas)	Aço (7,5" x 22,5")
Pneus	275/80R22.5 (uso misto)

FREIOS

Freio de Serviço	Ar, tambor nas rodas dianteiras e traseiras, ABS + EBD
Características	S-Came, duplo, independente, reservatório triplo de ar, filtro coalescente
Freio de Estacionamento	Câmara de molas acumuladoras
Freio Motor	Freio motor de cabeçote - MAN Exhaust Valve Brake (EVB)

SISTEMA ELÉTRICO

Tensão Nominal	24V
Bateria	2 x (12V - 135Ah) / 2 x (12V - 170 Ah)(opc)
Alternador	28V - 80A

VOLUMES DE ABASTECIMENTO

Tanque combustível em plástico	150
Carter com Filtro	16,5
Caixa de mudanças	9,2
Eixo Traseiro	21
Direção	2
Sistema de Arrefecimento	24

DIMENSÕES (mm)

Distância entre eixos (mm)	5.180	5.950
Balanço dianteiro	1.435	1.435
Balanço traseiro	2.300	1.530
Comprimento total	8.915	8.915
Largura máxima	2.435	2.435

PESO (kg)

Peso em ordem de marcha (Total)	4.675	4.700
Eixo dianteiro	2.746	2.800
Eixo traseiro	1.929	1.900
Capacidade técnica por eixo		
Eixo dianteiro	5.000	
Eixo traseiro	10.000	
Peso Bruto Total (PBT) - técnico	15.000	
Peso Bruto Total (PBT) - homologado	15.000	

DESEMPENHO (CÁLCULO TEÓRICO)

Relação de redução do eixo traseiro	6,43:1	4,88:1
Velocidade máxima(km/h)	97	98
Capacidade de rampa em PBT (%)	38%	38%
Partida em rampa em PBT(%)	31%	31%

