

Especificações Técnicas

VW Constellation 31.280



Caminhões
Ônibus



VW Constellation 31.280

MOTOR

Fabricante / Modelo	MAN / D08 36 280
Nº de cilindros / Cilindrada (cm³)	6 / 6.871
Potência líq. máx. - cv (kw) @ rpm (*)	277 (204) @ 2.300
Torque líq. máx. - Nm @ rpm (*)	1.050 @ 1.100 - 1.700
Sistema de injeção	Common rail
Compressor de ar	Wabco (238 cm³)
Norma de emissões	PROCONVE P-7
Tecnologia de emissões	EGR
Tomada de Força	RePTO (opc.)

(*) Valores conforme ensaio NBR ISO 1585

TRANSMISSÃO

Fabricante / Modelo	ZF / 16S 1455 TD
Tipo / Acionamento	Manual / à cabo
Nº de marchas	16 à frente (sincronizadas) e 2 à ré
Relações 1ª / Última	18,10:1 / 1,00:1
Ré	14,63:1 / 12,44:1
Tração	6 x 4

EMBREAGEM

Fabricante / Tipo	Sachs / monodisco a seco, revestimento orgânico
Diâmetro do disco (mm)	395

EIXO DIANTEIRO

Fabricante / Modelo	DANA / 13K
---------------------	------------

EIXO TRASEIRO MOTRIZ

Fabricante / Modelo	Meritor / MT-50-168
Relação de redução	5,38:1 ou 4,89:1 (opc.)

SUSPENSÃO

Dianteira	Molas semi-elípticas de duplo estágio, amortecedores hidráulicos telescópicos de dupla ação, barra estabilizadora
Traseira	Eixos rígidos motrizes, em tanden - Randon (tipo Bogie), molas semi-elípticas invertidas, com ação progressiva

CHASSIS

Tipo	Escada, longarinas duplas, reforço em "C", superfície plana, perfil "U" constante, rebitado e parafusado
Material	Longarina e Reforço - LNE 280

RODAS E PNEUS

Tipo	Aço 8.25 x 22.5
Pneus	295/80R22.5 12R22.5

FREIOS

Freio de serviço	Ar, tambor nas rodas dianteiras e traseiras com ABS + EBD + ATC
Freio de estacionamento	Câmara de molas acumuladoras
Freio motor / Tipo	Freio de cabeçote e válvula tipo borboleta / MAN Exhaust valve brake

SISTEMA ELÉTRICO

Tensão nominal	24V
Bateria (Cab Est / Cab Leito)	2x (12V-100Ah) / 2 x (12V - 135Ah) Opcional: 2 x (12V - 170Ah)
Alternador	80 A - 28 V

VOLUMES DE ABASTECIMENTO (l)

Combustível / Material	275 / Plástico
------------------------	----------------

DIMENSÕES (mm)

Distância entre-eixos 1º ao 2º (eixos extremos 1º ao 3º)	A	3.440 (4.800)	4.580 (5.940)
Balanço dianteiro	B	1.511	
Balanço traseiro	C	1.195	2.415
Comprimento total	D	7.506	9.866
Distância entre-eixos traseiros (2º ao 3º)	E	1.360	
Ângulo de entrada	F	21,5°	
Ângulo de saída	G	40°	15,5°
Altura do veículo (cab est / leito teto baixo / leito teto alto)	H	3.008 / 3.008 / 3.423	
Altura da Plataforma de Carga	I	1.075	
Dist. mín. entre eixo dianteiro e carroceria (cab est / leito teto baixo / leito teto alto)	J	660 / 800 / 800	
Largura máxima dianteira (com retrovisores / sem retrovisores)	K	2.997 / 2.507	
Largura máxima traseira	L	2.517	
Bitola dianteira	M	2.074	
Bitola traseira	N	1.879	
Vão livre dianteiro	O	329	
Vão livre traseiro	P	232,5	
Largura entre longarinas (extremos)	Q	882	
Diâmetro de giro (m)		16,4	19,8

PESOS (kg)

Peso em ordem de marcha (Total)	7.640	7.730
Eixo dianteiro - cab. estendida	3.910	3.950
Eixo traseiro - cab. estendida	3.730	3.780
Capacidade técnica (Total)	30.500	
Eixo dianteiro	6.500	
Eixo traseiro	24.000	
Peso bruto total (PBT) - homologado	23.000	
Peso bruto total combinado (PBTC)	42.000	
Capacidade máx. de tração (CMT)	42.000	
Carga útil + carroceria - cab. estendida homologado / técnico	15.360 / 22.860	15.270 / 22.770

Obs.: Os pesos podem sofrer alterações devido aos itens opcionais. Tolerância 3%. Conforme NBR ISO 1176:2006 / *Cab. Leito Teto Baixo: + 55Kg / Cab. Leito Teto Alto: + 150 Kg.

DESEMPENHO (CÁLCULO TEÓRICO)

Relação de redução do eixo traseiro	5,38 : 1	4,89:1
Velocidade máxima (km/h)	90	96
Capacidade de rampa em PBT (%)	43	39
Partida em rampa em PBT (%)	35	32

Obs.: Dados projetados por simulação de performance.

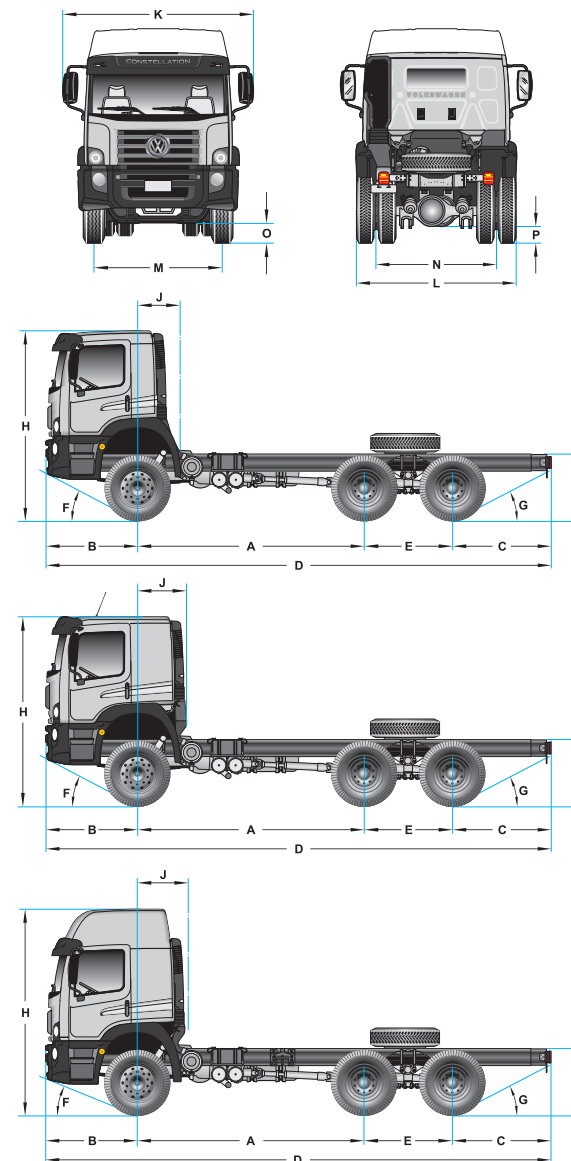

Caminhões e Ônibus

